

ROZZO pro dámy

Testováno
TEST
pro vás



Jaká bude nejlepší hliníková dámská varianta sportovního hardtailu ROZZO Grace 40, která je nápadně podobná pánskému modelu Boost? Je to posedem kratší, obratností stejně zábavná a svižnou jízdou pak neméně schopná devětadvacítká, přitom je rám svými parametry i krásně vyhlá-

hlazené hezky do ztracena. To spodní trubka svůj profil postupně rozšiřuje a před středovým pouzdrém je vidět zřetelný odskok od původního průřezu, vypadá to moc hezky a dole z ní pak vychází ven hadice zadní brzdy a bovden přehazovačky. Jednoduché vedení se snadným přístupem, praktické.

Kolem středového pouzdra jsou svary plně přiznané, dokonce je tu i vzpěra, ovšem plně navařená ještě ke středovému pouzdru, takže bez mezery. Zadní patky na pevnou osu usadily brzdové třmeny dovnitř a také mají hezky nad sebou dva závity. Další pár je nahoře za sedlovou trubkou, takže nosiči a blatníčům je rám vstřícný a výletům „natěčko“ nic nebrání. Sedlové vzpěry míří zeširoka směrem na horní trubku a ta sedlová je pak prohnutá dopředu kvůli většímu prostoru pro pláště. Rám tedy není plný nějakých konstrukčních výtřelků, vše je účelné, praktické a přímý střih je pohledově sportovnější, kdežto dostupnější dámská verze Rose s prohnutou

na delší horní trubku, ale hodnota reach je minimalistická a já tudíž „neležím“ natažená. Sedím příjemně vzadu, šlapu před sebe a rukama nemusím honit řídítka daleko před sebou, spíš naopak.

Líbí se mi osazení kompletní dvanáctkovou sadou Deore, takže i kazeta má plný

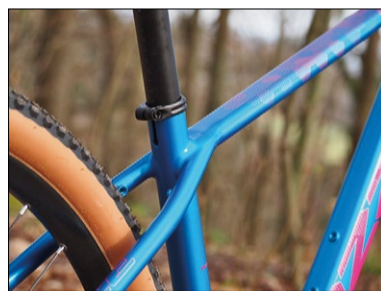

rozsoh 10–51 zubů, což s trochu „holčičím“ převodníkem se 32 zuby a 170mm klikami dovolilo slušně zvládat nejen stoupání, ale i rychlejší rovinky. Štíhlejší gripy se mi dobře drží a brzdové páčky se střední délkou, tedy ne ty hezoučké s posilovačem ani ty dlouhé plechové, ale hliníkové bez posilovače, dobře padnou do ruky a brzdy mají na moje kila výkonu skoro až moc. Větší kotouč vpředu se prostě hned pozná. Trochu se sžívám s vidlicí, která je vzduchová a jde snadno zamknout páčkou z řídítek, ale přece jen není tak citlivá jako i levnější kousky od Rock Shox. I nižší tlak mi pořád nabídně docela výraznou počáteční kompresi, takže vidlice sice tolik nehoupe, když jedu ze sedla, ale přece jen nevyhladí na cestě každý kamínek.

Na pohled je ale opravdu masivní, takže jsem neměla šanci kdekoli pozorovat nějaké kroucení, což zase vzduchové Judy trochu umí. Vyladit si kolo třeba Rebou nebo alespoň Reconem, byl by to schopný sporták se vším všudy a tohle je asi jediné, co bych pro sportovnější nebo závodní svezení do budoucna klidně řešila. Na opačném konci je přitom Grace docela pohodlné kolo a jednak sedlo, ale i delší sedlové vzpěry a vlastně i víc vytažená sedlovka hezky pracovaly pro tlumení, takže záda netrpí. A to nejsou pláště i přes jejich 2,25" šířku nijak extra objemné. Rozumná šířka ráfků, rychlejší vzorek pláště s velice příjemným odvalováním na silnici nebo na šterku i lesní cestě a prostě si jedete hezky svižně a vlastně i pohodlně. Jasně že v terénu a jarním

blátě je vzorek málo agresivní, ale záleží, co preferujete a rychlost nebo lehká jízda tedy dostaly přednost.

To vlastně platí i pro kolo jako takové,

když to s jistotou ustojím já, přece jen to není delší kolo, co by ve sjezdu udělalo nějakou práci za mě. Zadek hezky za sedlo, zapřít se o výš umístěná řídítka, to pak



protože tuhost kolem středového pouzdra perfektně přenáší záběr od klik a sedmáctkový rám je dostatečně tuhý i v přední části, takže kolo jede. Lehce, svižně a hlavně obratně, protože to, jak moc se mu

zvládne hodně nástrah. Do kopce přitom cítím jen omezené snahu stavět se na zadní, předek i se standardně nastavenou pozicí řídítek nejde nějak ochotněji nad terén, takže zvládám vyjet i prudší kopce. Jasně že



chce do zatáček, je až návykové. Občas se přistihnu, že musím řídítka trochu krotit, abych to v menší rychlosti na klikaté pěšince někde moc ostře nezalomila, jak moc se mu chce prosmýknout každou zatáčkou. Je to opravdu dravec, ale na druhou stranu jsem se nebála, že by mě vypeklo, když

na nějaké ostřejší výjezdy bych asi posunula řídítka níž, ale i takhle je to fajn.

Za sebe si prostě nemám v jízdě vlastnostech a ovládání kola na co stěžovat, protože svezení je na něm příjemné, rychlé a až na tu citlivost vidlice překvapivě pohodlné. Do těžšího terénu je místa pro hrubší pláště



zeným provedením svarů vlastně identický. Když se něco povede, tak proč to od základu měnit.

Zpřímá a jednoduše

Asi bych mohla začít barvou, která je u nejlepšího dámského sportovního biku na hliníkovém rámu ve dvou verzích, ale jasně modrá s růžovým logem je ta nápadnější a na pohled určitě hezčí. Barva ale nejzdí, jak se říká, takže hlavní je rám samotný a tady dostane bikerka trojitě zeslabované hliníkové trubky, pevné boostové osy a pečlivě vyhlazené svary. Hlavová trubka je nizoučká a příjemnou pozici řídítek tak zajišťují jednak podložky pod představcem, ale i konstrukční výška vidlice. Klidně by mohla být řídítka pro sportovnější jízdu nižší, ale nebudu předbíhat. Hodně zajímavé je tvarování trubek za hlavou, kdy ta horní je nápadně zploštělá a na spodní s velkým prohnutím napojená hladkým spojem. Hloubka v místě spoje vypadá opravdu zajímavě a horní trubka se směrem dozadu v podstatě nemění. Dobře vypadají „puntíky“ dokreslující zde grafiku k nápadnému logu na spodní trubce, kde jsou v písmenech otvory a tady naopak jsou vystouplé tečky, vypadající zblízka dost plasticky. Horní trubka pak pokračuje do sedlových vzpěr s napojením ještě před tou sedlovou, tohle místo je na rámu jedno z nejzajímavějších.

Sedlové vzpěry totiž přichází na horní trubku hezky zeširoka a sedlovou trubku vlastně obcházejí bez nějakého většího prohnutí nebo ztuhnutí, navíc vše je vy-



horní trubkou taková není.

I posed je tady hodně vzpřímený, a to byl představec v negativním sklonu a 720mm řídítka mi roztáhla ruce hezky doširoka, ale nebudu předbíhat. Jen dodám, že sedlo s vlastním logem je tvarem i tvrdostí polstrované pro dámská pozadí docela rozmazlující. Co udělá silnější sedlovka a přímé sedlové vzpěry v terénu, to až později.

Sportovně, ale...

Testuji velikost 17, tedy tu menší nabízenou a limit do 175 centimetrů výšky plním s velkou rezervou. Zmínila jsem podobnost rámu geometrií s tím pánským, takže jen dodám, že je shodná a rozdíl je tady hlavně v délce představce, který nám ženám výrazně přiblížil řídítka. Rám samotný sází



jeu rychleji z kopce. Ta hravost dovoluje dělat si s ním cokoliv chci, dokonce neprotestuje proti nějakému skoku přes větev či na nerovnostech, vždycky to ustojí. Tedy

dost, na univerzální využití je standardně obutí i celkové naladění víc než slušné, takže za mě spokojenost. A ta barva! (kat)

Technické specifikace

Rám: Al 6061, Tripple Butted, 148×12mm
Vidlice: ZOOM 868 Air, 100mm
Kliky: Shimano Deore, 32 z., 170mm
Brzdy: Shimano Deore, M410, 180/160mm
Řazení: Shimano Deore, 1×12
Přehazovačka: Shimano Deore
Náboje: Shimano TC500-B/MT510-B
Ráfky: Rozzo RX 2027
Pláště: Good Year Peak Premium, TT, 29×2,25"
Kazeta: Shimano Deore, 10–51
Sedlo: Rozzo
Sedlovka: Rozzo, 350mm
Řídítka: Rozzo, 720mm
Představec: Rozzo, 60mm
Hmotnost: 13,45kg
Cena: 24 990Kč

Velikost: 17"

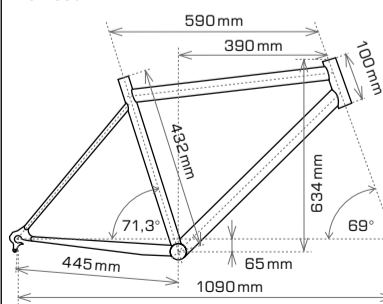

- + obratnost, tuhost/komfort, převodový rozsah
- vidlice